



CONTROLE DE TEMPERATURA PWM GL-P8HGL105

CARACTERÍSTICAS

- Sensor de temperatura da serpentina
- Entrada de habilitação do compressor
- Saída de embreagem positiva 5A
- Sinal de válvula de água quente PWM
- Tecla AC
- LED de diagnóstico
- Logomarca do cliente no painel
- Fixação sem parafusos
- Conector automotivo
- Alto Grau de Proteção Frontal - IP 54
- Design inovador
- Projetado para aplicações severas
- Comandos analógicos
- Botões e símbolos iluminados

DADOS TÉCNICOS

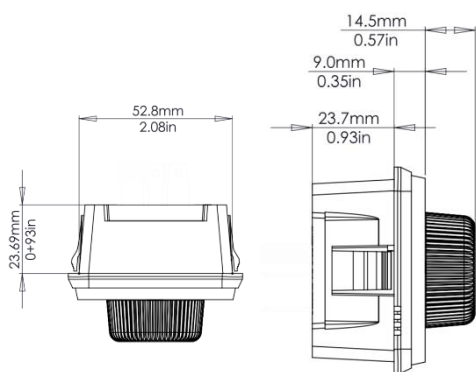

Peso Bruto Aproximado: 80 g

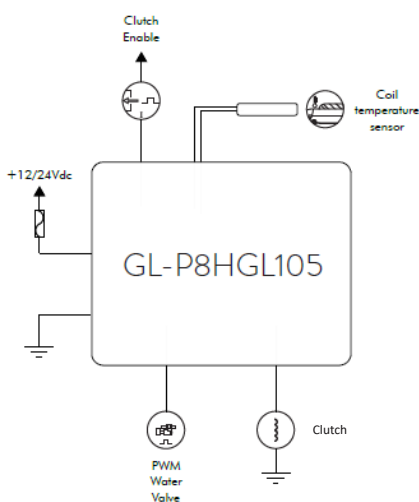

CONECTOR



Positive lock 1 via
 Part Number: 154719-1
 Terminal - PN: 880645-6
 Fabricante: Tyco Electronics

DADOS TÉCNICOS

TENSÃO NOMINAL	12 VDC a 24 VDC
FAIXA DE OPERAÇÃO	9 VDC a 30 VDC
TENSÃO MÁXIMA	32 VDC durante 5min
CORRENTE MÁXIMA POR SAÍDA	N/A
CURTO CIRCUITO NAS SAÍDAS	Protegido *
POLARIDADE REVERSA	Protegido *
TEMPERATURA DE OPERAÇÃO	-40°C a +85°C / -40°F a +185°F
TEMPERATURA DE ARMAZENAMENTO	-40°C a +125°C / -40°F a +257°F
SENSOR DE TEMPERATURA	NTC 10k
GRAU DE PROTEÇÃO FRONTAL	IP 54
COMUNICAÇÃO	N/A
CORRENTE DE CONSUMO MÁXIMO	25mA @12v e 32mA @24V

* De acordo com a configuração do produto. ** Os consumos podem variar conforme especificações do cliente. Reservamos o direito de atualizar ou alterar informações relacionadas aos produtos sem aviso prévio.