



OEM

HVAC

TWISTER

PAINEL DE CONTROLE DE AR CONDICIONADO COM DISPLAY GRÁFICO

GL-P4HGL003

CARACTERÍSTICAS

- Modos refrigeração, aquecimento e automático
- 3 velocidades de ventilador, embreagem e recirculação
- Sensor de temperatura externa (opcional)
- Pressostato
- Design customizado
- 6 teclas retro iluminadas
- Display gráfico retro iluminado - 128x96px
- Parâmetros configuráveis
- Exibição de falhas no display
- Logotipo do cliente no display (opcional)

CONECTORES



MICRO-FIT
06 vias para cabo - PN: 662006113322
Terminal - PN: 66210113722
Fabricante: WÜRTH



MICRO-FIT
08 vias para cabo - PN: 662008113322
Terminal - PN: 66210113722
Fabricante: WÜRTH

DADOS TÉCNICOS

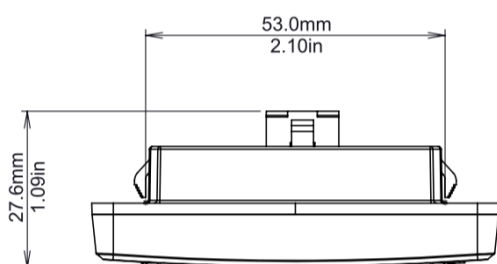
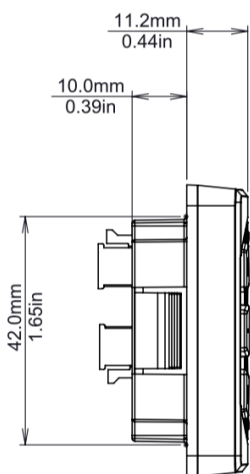

Peso Bruto Aproximado: 60 g

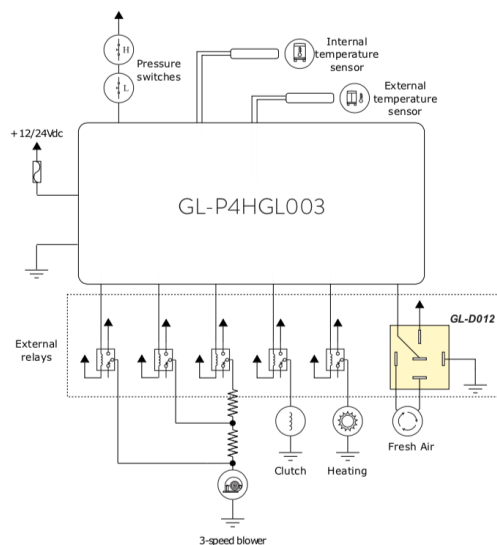

DADOS TÉCNICOS

TENSÃO NOMINAL	12 Vdc a 24 Vdc
FAIXA DE OPERAÇÃO	10 Vdc a 30 Vdc
TENSÃO MÁXIMA	32 Vdc durante 5min
CORRENTE MÁXIMA POR SAÍDA	500mA
CURTO CIRCUITO NAS SAÍDAS	Protegido
POLARIDADE REVERSA	Protegido
TEMPERATURA DE OPERAÇÃO	-30°C a +85°C / -22°F a +185°F
TEMPERATURA DE ARMAZENAMENTO	-40°C a +85°C / -40°F a +185°F
SENSOR DE TEMPERATURA	NTC 10K@25°C/77°F
GRAU DE PROTEÇÃO FRONTAL	IP 54
COMUNICAÇÃO	N/A
CORRENTE DE CONSUMO MÁXIMO	30mA *
CONSUMO EM STAND BY	10mA *

* Os consumos podem variar conforme especificações do cliente.
Reservamos o direito de atualizar ou alterar informações relacionadas aos produtos sem aviso prévio.